



TANDEM
MASZYNY BUDOWLANE

Podnośnik masztowy elektryczny



TOUCAN 8E

Parametry:

Wysokość robocza	8,20 m
Wysięg boczny	2,65m
Wysokość „Up and over”	5,08 m
Obrót	345°
Udźwig	200 kg
JiB	1,17 m
JiB – zakres pracy	112° (+45°/ -67°)
A. Wymiary platformy	0,85 x 0,92 m
B. Szerokość	0,99 m
C. Szerokość przy obróconej maszynie	17 cm
D. Wysokość	1,99 m
E. Długość	2,10 m
F. Rozstaw osi	1,20 m
G. Prześwit	10 cm
Waga	2100 kg
Nacisk	17,2 kg/cm ²
Prędkość jazdy	5,5 km/h
Promień skrętu – zewnątrz	1,99 m
Promień skrętu - wewnątrz	0,55 m
Zdolność pokonywania wzniesień	25%
Koła niebrudzące	406 x 125 mm
Akumulatory	24 V - 213 A/hr
Silnik	3kW 24V DC
Zbiornik hydrauliczny	7,5 l

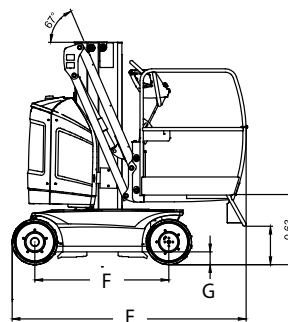
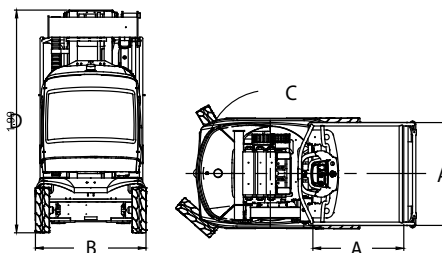
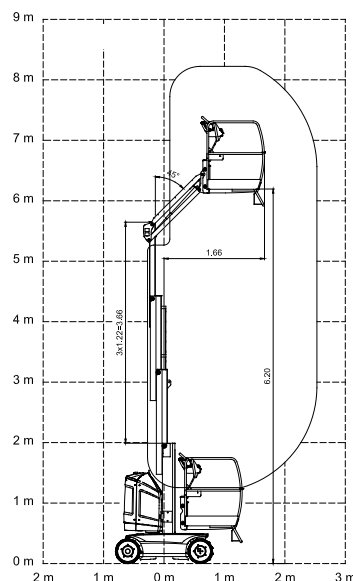

✓ **Biuro**
biuro@tandem-podnosniki.pl
tel. 790 317 481

✓ **Wynajem**
wynajem@tandem-podnosniki.pl
tel. 881 773 883

✓ **Serwis**
serwis@tandem-podnosniki.pl
tel. 789 104 885

✓ **Sprzedaż / Części**
czesci@tandem-podnosniki.pl
tel. 780 534 834

ODDZIAŁ BYDGOSZCZ
ul. Piękna 13
85-303 Bydgoszcz

ODDZIAŁ GDAŃSK
ul. Rakietowa 7
80-298 Gdańsk

ODDZIAŁ POZNAŃ
ul. Wołczyńska 24
60-003 Poznań

ODDZIAŁ ŁÓDŹ
ul. Warecka 3
91-202 Łódź